

ZRASZACZ WODNO-PIANOWY MINIMAX MXD-FW21-CUP 1/2"

Wymiary w mm
Ciężar w kg/szt.

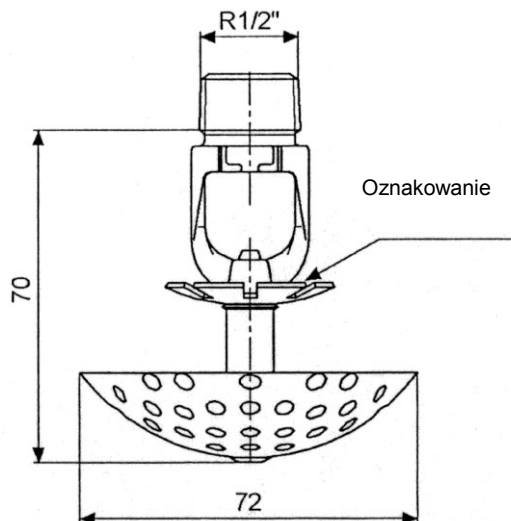

Opis	Współczynnik K	Sposób montażu	Powierzchnia zraszania wg PN-EN 13565-1: 2008 przy ciśnieniu 2 bary na wylocie zraszacza	Powierzchnia zraszania na podstawie badań VdS przy ciśnieniu 2 bary na wylocie zraszacza	Ciężar
MXD-FW21-CUP 1/2 – K 28 - XCrNi	K 28	stojący	3,5 m ²	maks. 9 m ²	0,10
		wiszący			
MXD-FW21-CUP 1/2 – K 57 - XCrNi	K 57	stojący	5,5 m ²	maks. 12,25 m ²	
		wiszący	3,5 m ²	maks. 9 m ²	
MXD-FW21-CUP 1/2 – K 80 - XCrNi	K 80	stojący	6,0 m ²	maks. 12,25 m ²	
		wiszący	4,0 m ²		
MXD-FW21-CUP 1/2 – K 115 - XCrNi	K 115	stojący	5,0 m ²		
		wiszący	6,5 m ²		

Utrzymanie zraszacza w dobrym stanie:

kontrola wzrokowa w ramach próby funkcjonalności urządzenia

Specyfikacja techniczna:

sposób montażu stojący lub wiszący
 połączenie gwintowane R 1/2", DIN 2999
 ciśnienie robocze dla wytwarzania piany 1 ÷ 12 bar
 liczba spienienia 5 ÷ 8 razy (w zależności od środka pianotwórczego, ciśnienia, współczynnika K)

Materiał:

korpus zraszacza stal szlachetna
 deflektor i małe części stal szlachetna

Oznakowanie:

typ, numer seryjny (XXXXXX), współczynnik K i rok produkcji (.../...)

Zakres dostawy nie obejmuje:

Zraszacze montowane tylko za pomocą specjalnych narzędzi:

Klucz do zraszaczy typ 21 843538, M2-00-08

Współczynnik K	Nominalna ilość podawanej wody (wodnego roztworu środka pianotwórczego) przy ciśnieniu 2 bary	Minimalna ilość podawanej wody (wodnego roztworu środka pianotwórczego) przy ciśnieniu 1 bar
K28	3,30 mm/min	2,30 mm/min
K57	6,75 mm/min	4,70 mm/min
K80	9,40 mm/min	6,75 mm/min
K115	13,50 mm/min	9,60 mm/min